



LUMINARIA SOLAR

LUNAR

Solar

6W



Luz neutra
4000K

Luminaria solar **Lunar**. Iluminación exterior eficiente y sustentable. Equipada con tecnología solar, con luz neutra. Su diseño resistente la hace ideal para jardines, accesos, terrazas y espacios al aire libre, asegurando rendimiento y durabilidad en cualquier clima.



Luz neutra
4000K

LM

1000 LM
(160 LM/W)



Sensor de
movimiento y nocturno



Carga solar
continua

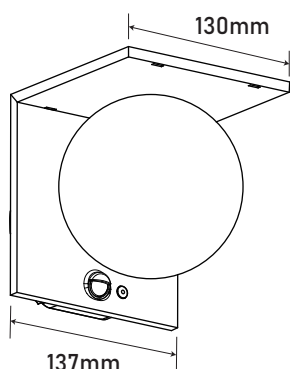

151mm

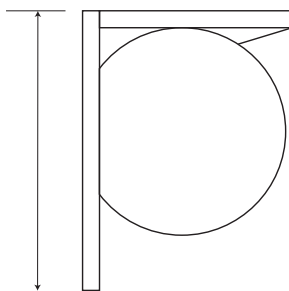

3 INTENSIDADES DE LUZ



Intensidad **BAJA**
25%



Al detectar movimiento se enciende con Intensidad **ALTA** en 30 seg.



Intensidad **MEDIA**
50%



Intensidad **ALTA**
100%

ESPECIFICACIONES TÉCNICAS

MODELO	IM0302003
POTENCIA	6w
FLUJO LUMINOSO	1000lm
LÚMENES POR WATT	160 l/mxw
VIDA ÚTIL	15.000hs
FRECUENCIA	50hz
CRI	>80
PROTECCIÓN IP	IP54
ÁNGULO	Ajustable
TEMPERATURA DE LUZ	Neutra 4000K
TAMAÑO	130x137x151mm
LUZ	Unilateral

PESO	400g
MATERIAL	Abs+as
ÁNGULO DE DETECCIÓN	120°
DISTANCIA DE DETECCIÓN	5m máx.
ALTURA MÁX. DE INSTALACIÓN	2,5mtr
TIEMPO DE CARGA	7hs
TIPO DE PANEL SOLAR	Monocristalino
TIPO DE CHIP	2835-20pcs
DURACIÓN EN DÍA LLUVIOSO	3 días máx.
DIM	No
CLASE	1
GARANTÍA	2 años

PRECAUCIONES

- Mantenga la lámpara alejada del fuego y evite que entre en contacto con fuentes de calor de alta temperatura.
- No desmonte ni modifique el producto sin autorización para evitar daños o riesgos de seguridad.
- Si la batería deja de funcionar correctamente, reemplácela por una nueva del mismo modelo.
- Este producto es resistente al agua, pero no es sumergible. No lo coloque en agua ni en lugares con alta humedad.



PARTES PRINCIPALES

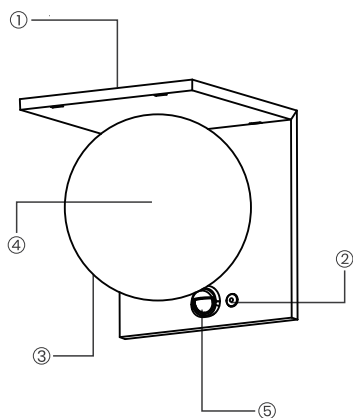

- ① Panel Solar
- ② Interruptor
- ③ Cuerpo de lámpara
- ④ LED
- ⑤ Sensor de Movimiento (PIR)

INSTALACIÓN DEL DISPOSITIVO

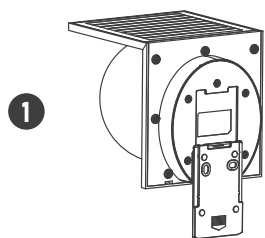

1 Retire la película protectora del panel solar.

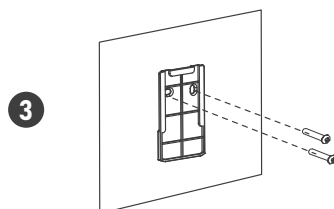

3 Fije el soporte de montaje a la pared con tornillos

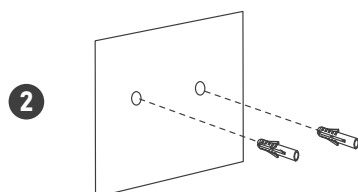

2 Perfore la pared y coloque los anclajes.

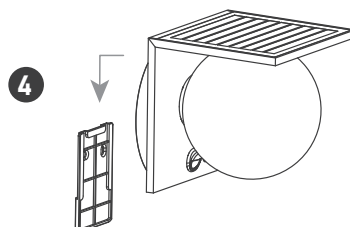

4 Cuelgue el cuerpo de la lámpara en el soporte de montaje.

INSTRUCCIONES DE FUNCIONAMIENTO

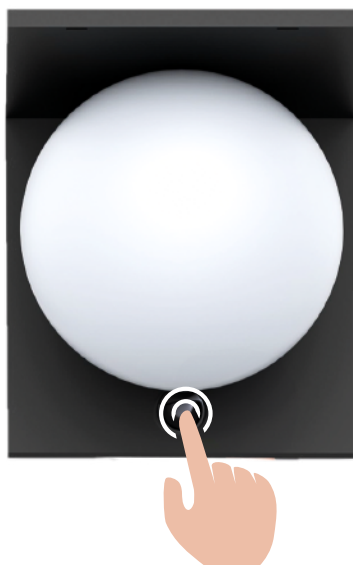

Botón de encendido

ON/OFF: Mantenga presionado durante 1,5 segundos (Después de la activación inicial, la lámpara se encenderá de noche y se apagará durante el día).

Cambio de modo de iluminación: Presione brevemente.